

Farmacéutica,
Biotecnología e
Industria Sanitaria.
Química Fina,
Alimentación y Bebidas.





Farmacéutica, Biotecnología e Industria Sanitaria. Química Fina. Alimentación y Bebidas.

Con más de 30 años de experiencia, Synerkos Technical Valve Solutions es un proveedor de referencia en la industria. Gracias a nuestro Know-How, especialización tecnológica y compromiso con la innovación, aportamos la experiencia adquirida al desarrollo y ejecución de los proyectos de nuestros clientes, ofreciendo soluciones personalizadas y eficientes que optimizan sus procesos productivos. Nuestra amplia trayectoria nos permite adaptarnos a las necesidades cambiantes del mercado, garantizando siempre la más alta calidad y fiabilidad en cada uno de nuestros servicios.

En Synerkos Technical Valve Solutions, entendemos las rigurosas exigencias de la industria farmacéutica y la importancia de contar con equipos y soluciones que cumplan con los más altos estándares de calidad, seguridad y precisión. Por ello, hemos desarrollado este catálogo especializado, donde encontrará una selección de productos industriales diseñados para optimizar los procesos productivos, mejorar la eficiencia operativa y asegurar la conformidad con las normativas del sector.



-  Manufacturing
-  Sales

Nuestras delegaciones en todo el territorio nacional.

Montmeló

-  P. I. El Circuit
Rec del Molinar, 9
08160 Montmeló
(Barcelona)

Madrid

-  Pollensa 2-1o, Of. 14
28290 Las Rozas
(Madrid)

Vizcaya

-  P. I. Ugarte F1,
Barrio Barrondo
48480 Zarátamo
(Vizcaya)

Cartagena

-  Bucarest, 119
30353 Cartagena
(Murcia)

Mérida

-  Travesía Reina Sofía 1.
1o4a 06800 Mérida
(Badajoz)

Andalucía

-  P. I. Los Llan
Extremadura,
145 41909 Salteras
(Sevilla)

Gijón

-  Polígono de Rocas II C/
Blas Cabrera y Felipe.
Nave E-1 33392 Porceyo
(Gijón)

Solución completa

Los sectores más exigentes del mercado como el farmacéutico, cosmético, química fina, alimentación y bebidas proporcionan productos con una incidencia directa en la salud y el bienestar de los seres humanos.

Estos productos precisan de una alta fiabilidad y un exhaustivo control en todo su proceso de producción que evite cualquier tipo de contaminación y/o deterioro del producto. Siendo el vapor utilizado, un vapor con un alto grado de pureza que cumpla con los exigentes estándares de calidad y seguridad en todos sus procesos, como en el caso de los procesos de esterilización CIP y SIP.

La gama de productos ofrecida considera su utilización en los medios más limpios, vapor puro, WFI, aire limpio, nitrógeno y oxígeno entre otros. Diseñados para satisfacer las normativas vigentes marcadas por organismos especializados, se destacan dos diseños: Diseño Sanitario o Aséptico y diseño higiénico.



Para poder cumplir con toda la normativa y seguir las directrices necesarias, los productos presentan las siguientes características:



Diseño siguiendo las directrices marcadas por EHEDG

Las partes blandas no metálicas cumplen con normativa FDA, USP Class VI y 3A Sanitario.

Conexiones

- Clamp ASME BPE, Clamp DIN y Clamp ISO
- Soldadura Orbital
- Rosca Sanitaria DIN 11851
- NEUMO BioConnect ®

Fabricación siguiendo la indicación GMP para FCM especificado en EC no 2023/2006.

Fabricado en Acero Inoxidable y otros materiales exóticos como por ejemplo AISI316L (1.4404, 1.4435), AISI316Ti y Hastelloy C22 entre otros.

Certificado ADI-Free conforme no se utiliza materia de origen animal.



Aplicaciones Industriales



Industria farmacéutica

Esterilización: Autoclaves, esterilizadores y sala de operaciones.

Producción de medicamentos: Reactores, fermentadores, secado y granulación.

CIP: Limpieza y desinfección de equipos de producción.

SIP: Esterilización de tuberías, tanques, etc.

Preparación de medios de cultivo

WFI



Industria alimentaria

Descontaminación por Pasteurización y UHT

SIP: Esterilización.

Cocción y Preparación de Alimentos:
Cocedores y hornos de vapor.

Blanqueado de vegetales.

Control de la humedad en cámaras de productos frescos como quesos y embutidos.

CIP: Limpieza y desinfección de equipos de producción.

Aplicaciones Industriales



Química fina

Procesos de Síntesis y Reacción: Reactores Químicos

Cristalización y secado de productos químicos

Provisión de calor para reacciones químicas controladas.

CIP: Limpieza y desinfección de equipos de producción.



Industria cosmética

Esterilización: Reactores, mezcladores y envases.

Control de la contaminación.

Destilación de aceites esenciales y fragancias.

SIP: Esterilización de tuberías, tanques, etc.

CIP: Limpieza y desinfección de equipos de producción.



Laboratorio

Esterilización: Autoclaves para equipos y materiales

Calentamiento y Esterilización de medios de cultivo y soluciones.

Procesos experimentales: Control de procesos experimentales que requieren de esterilidad.

Limpieza y desinfección de superficies de trabajo y equipos de laboratorio.

CIP: Limpieza y desinfección de equipos de producción.



Estación reductora de presión

ADCAPure

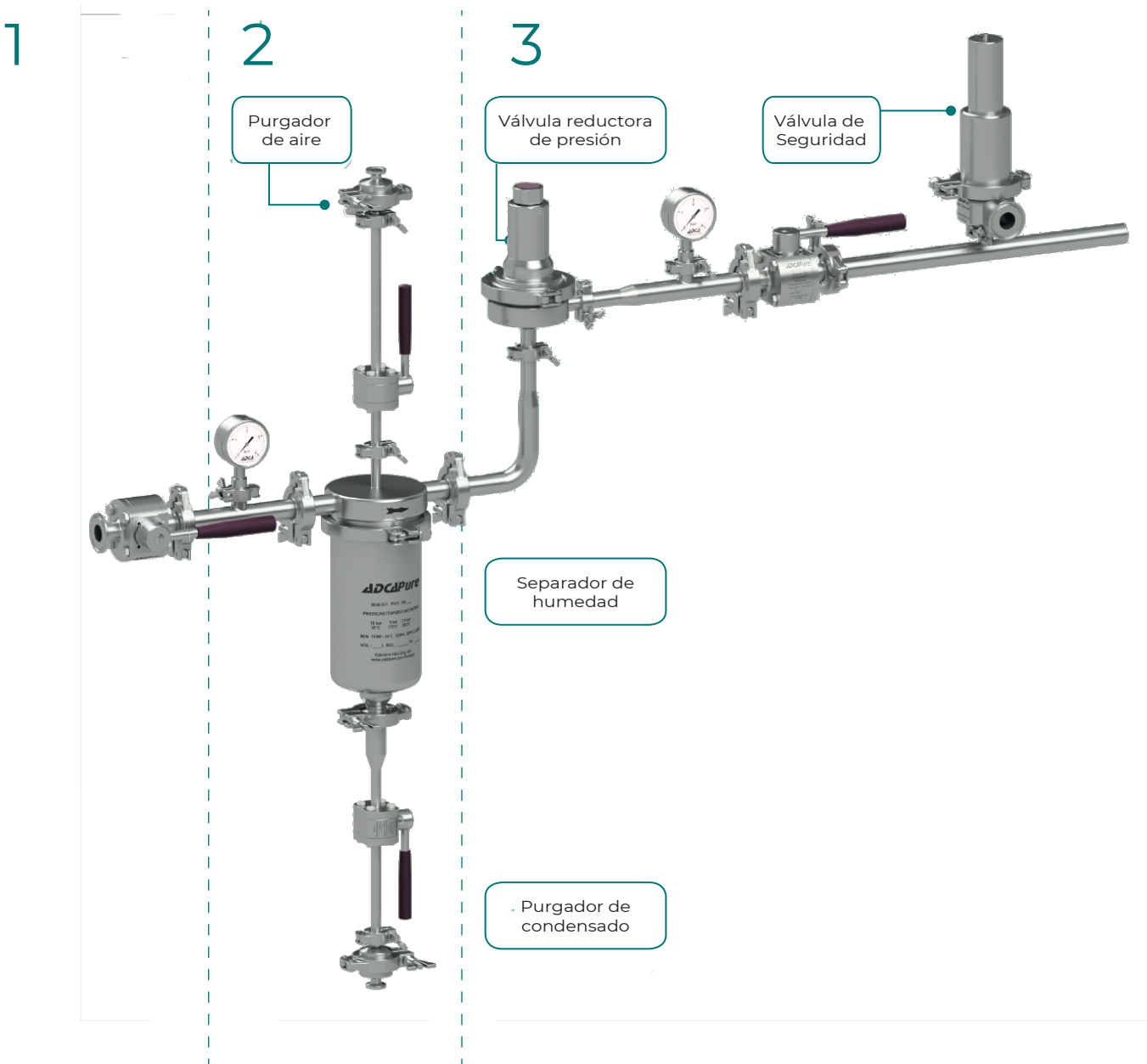

1 Entrada del vapor, fluidos limpios o gases

La calidad del medio utilizado en estas industrias ya sea vapor, fluidos o gases limpios debe ser elevada (vapor limpio o puro, líquidos libres de impurezas y gases sin contaminantes), especialmente en aplicaciones de esterilización, calefacción o procesamiento de alimentos. Es esencial mantener el grado más alto posible de limpieza y sequedad en cada caso.

2 Línea de purga de condensado

La eficacia del proceso depende en gran medida de que el medio (vapor, fluido o gas) llegue seco y libre de impurezas. Por ello, antes de introducirlo en el sistema de trabajo, deben eliminarse el condensado, el aire, los gases no condensables y cualquier otro contaminante que pueda afectar la calidad del proceso.

3 Reducción a la presión de trabajo

Las líneas principales a alta presión deben ser reducidas para adecuar dicha presión a la que requiere el proceso específico, garantizando que en caso de fallo exista un dispositivo de alivio de presión que evite que el producto o sistema pueda ser dañado.



Sistemas de reducción de Presión

Regular la presión de trabajo en sistemas que manejan fluidos limpios es esencial para garantizar un funcionamiento seguro, eficiente y conforme a las normativas más exigentes del sector farmacéutico y de procesos higiénicos. Las válvulas reductoras de presión aseguran un suministro constante y controlado, protegiendo tanto los equipos como la calidad del producto final.

En líneas de distribución de agua purificada, aire comprimido, gases inertes u otros fluidos de alta pureza, la reducción de presión permite adaptar el sistema a las necesidades específicas de cada aplicación: desde el enjuague y limpieza CIP/SIP hasta el transporte de fluidos críticos o la alimentación de equipos sensibles.

Nuestra gama de válvulas reductoras de presión de acción directa ofrece soluciones higiénicas y fiables, con múltiples configuraciones disponibles. Su diseño compacto y sanitario permite la integración en una amplia variedad de sistemas siguiendo las directrices de diseño marcadas por ASME BPE, EHEDG y GMP.

ADCAPure



 De 0,2 a 8 bar

 Hasta 180°

 De 1/2" a 2 1/2" y de DN 15 a DN 50

ADCAPure

Evacuación de condensado y eliminación del aire

La eliminación del condensado y del aire u otros gases no condensables es esencial para garantizar una alta eficiencia en aplicaciones higiénicas que utilizan vapor limpio, puro o cualquier otro fluido limpio. Esto es especialmente importante en sistemas como CIP/SIP, esterilizadores, autoclaves y líneas principales de drenaje.

Por esta razón, las líneas de purga juegan un papel crucial no solo en el buen funcionamiento del sistema, sino también en realizar una gestión energética eficiente. El componente clave de estas líneas es el purgador, y su adecuada selección dependerá de parámetros fundamentales como la presión y la temperatura máxima de trabajo, el dimensionado de las tuberías y el caudal máximo permitido.



 Hasta 6 barg

 Hasta 165°C

 De 1/2" a 1 1/2"

 Hasta 4966 kg/h

Características de los purgadores:

- Fabricados en Acero Inoxidable AISI 316L y con materiales resistentes y seguros para aplicaciones de alta exigencia higiénica.
- Conexiones: Bridas, SW, BW o NPT
- Subenfriamiento entre 2 y 5°C para una evacuación rápida y eficiente del condensado.
- Conexiones sanitarias que aseguran una integración segura en sistemas estériles.
- Diseño óptimo para evitar la contaminación del producto, garantizando la pureza del proceso.
- Evacuación rápida y eficiente del condensado.





Gestión de la humedad de vapor

Entrada del vapor, fluidos limpios o gases

Los humidificadores de inyección directa de vapor higiénico están diseñados para introducir vapor limpio directamente en los conductos de aire y sistemas de manejo de aire (AHU), proporcionando una humidificación rápida, controlada y precisa.

Estos dispositivos son fundamentales en aplicaciones donde el control exacto de la humedad y la higiene son esenciales para garantizar la calidad del producto y la seguridad del entorno de trabajo.

Son especialmente valiosos en salas limpias, áreas de producción, almacenamiento, procesos de envasado y procesamiento de alimentos, ya que evitan la desecación de los productos, preservando su frescura y calidad. Estos sistemas aseguran que el ambiente mantenga los niveles de humedad óptimos, protegiendo tanto los productos como el entorno de trabajo.

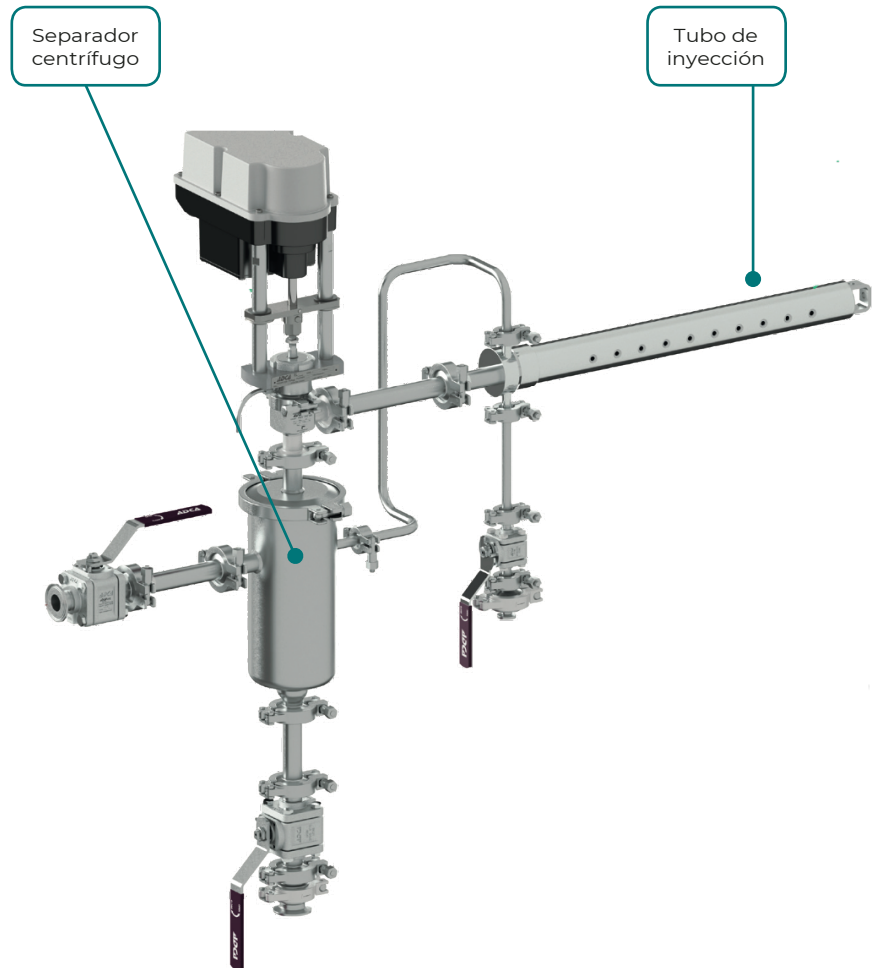

Separadores de humedad

Trabajar con vapor seco manteniendo una temperatura estable es extremadamente importante para asegurar la pureza del vapor y evitar así la contaminación del producto manteniendo una alta eficiencia.

Tanto nuestros separadores de humedad centrifugos como los Baffle garantizan que el vapor tenga el grado seco necesario en todo momento.



ADCAPure

Control de proceso

En sistemas exigentes donde se trabaja con fluidos limpios y de alta pureza, las válvulas de control son elementos clave para mantener condiciones estables de caudal, presión o temperatura. Una regulación precisa permite garantizar la repetibilidad de los procesos, la seguridad del producto y el cumplimiento de las normativas más estrictas.

Están diseñadas para responder a estas exigencias, ofreciendo una regulación automática y continua en circuitos que transportan agua purificada, aire comprimido, gases inertes, soluciones CIP o cualquier fluido compatible con entornos asépticos.



 Hasta 6 barg

 Hasta 170°C

 De 1/2" a 4"

Control de 2 vías



Control de 3 vías



Filtrado de vapor

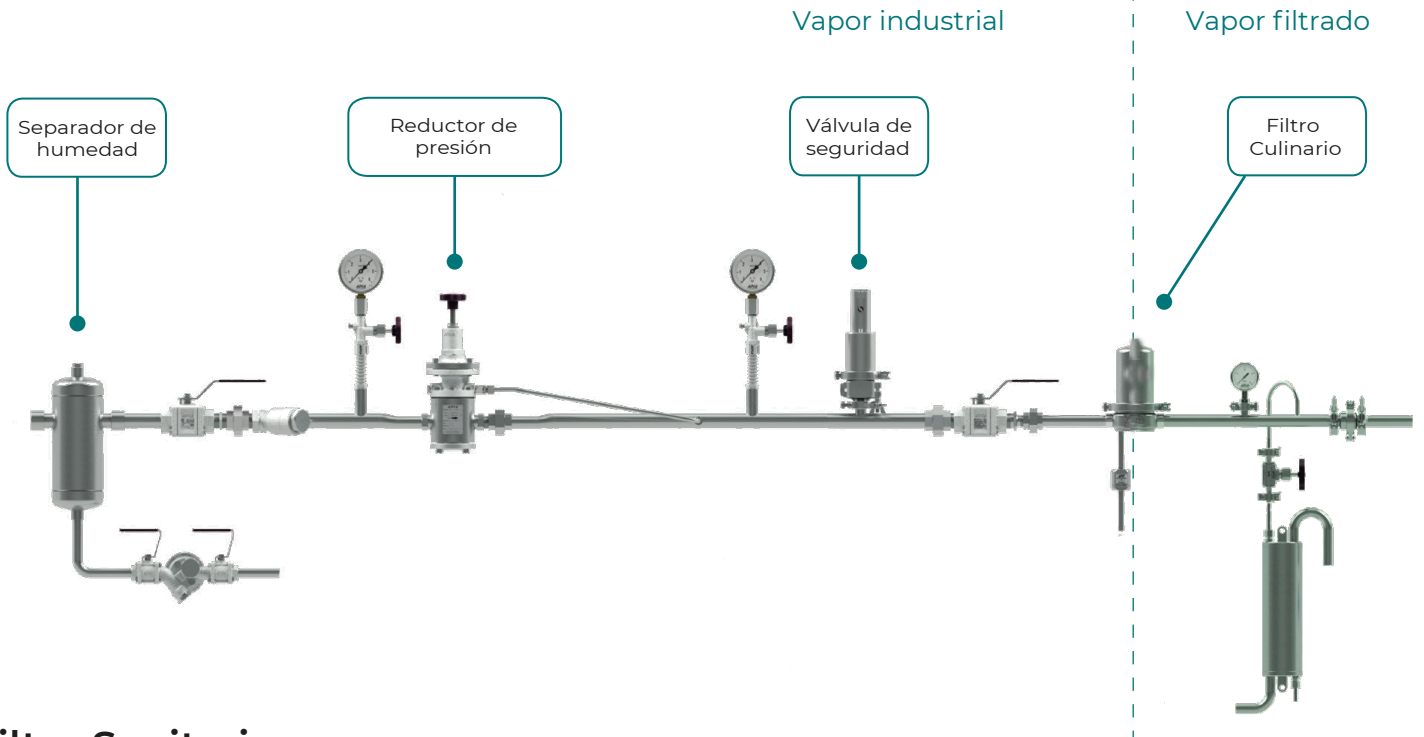





Filtro Sanitario





Los filtros sanitarios son componentes esenciales para eliminar cualquier partícula que pueda comprometer la pureza del producto final.

El elemento filtrante, fabricado en acero inoxidable austenítico reemplazable, garantiza una protección óptima al evitar que partículas con un tamaño mayor al de los orificios del filtro lleguen al producto. Esto asegura que se mantenga la calidad y la integridad del producto final, cumpliendo con las más estrictas normativas de seguridad y pureza.



-  Hasta 16 barg
-  Hasta 200°C
-  De 1/4" a 2" // De DN 10 a DN 50
-  Disponible con 1, 5 ó 25 micras

Filtro Culinario

-  Hasta 16 barg
-  Hasta 200°C
-  De 1/4" a 6" // De DN 10 a DN 150
-  Disponible con 1, 5 ó 25 micras



Protección contra la sobrepresión.



Discos de ruptura

Los discos de ruptura nos protegen de la sobrepresión de equipos de la industria farmacéutica y biotecnológica como reactores, autoclaves y depósitos de almacenamiento, activándose de forma instantánea a una presión específica para liberar así la presión acumulada y evitar accidentes.

Disponemos de una amplia variedad de conexiones directas o con holder, con sensor integrado o separado y discos soldados directamente a las conexiones standards triclamp o equivalente.

Disponemos de una amplia posibilidad acabados, conexiones y sensores de detención de ruptura, siempre en cumplimiento de las distintas normativas requeridas por este tipo de industria.

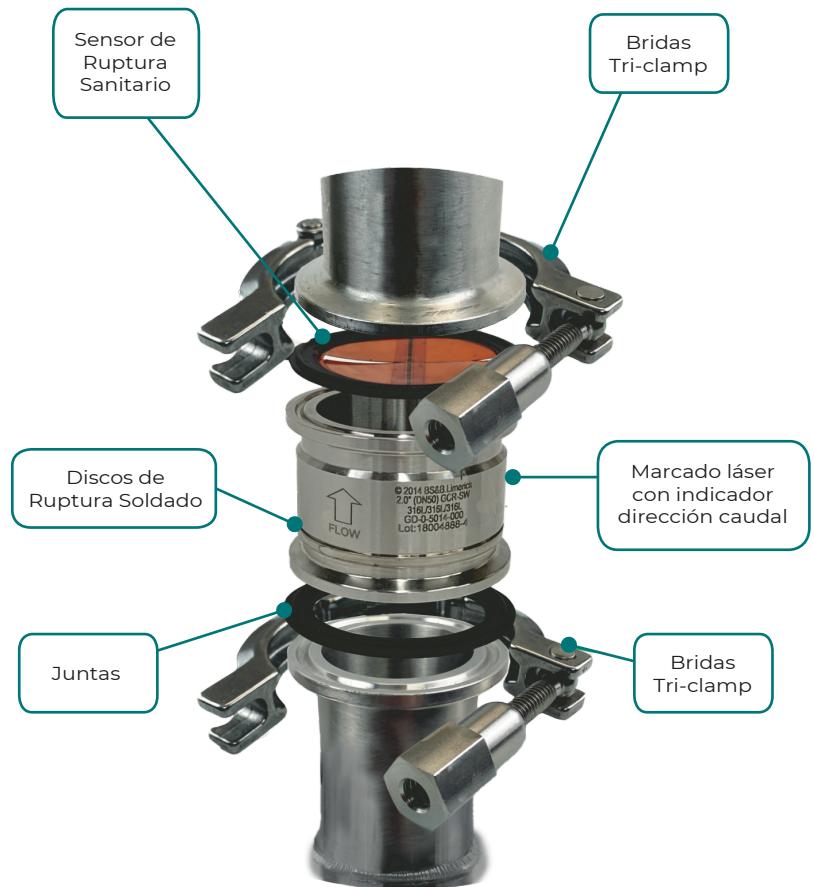

- Desde 100 mbar hasta 20 bar
- Hasta 165°C (aptos CIP y SIP)
- De 1.5" hasta 4"// DN40 hasta DN100
- Acabado 0.38 µ, opción electropulido

Discos triclamp



Discos neumo bioconnect



Discos soldados integrados







Protección contra la sobrepresión.

ADCAPure

Válvulas de Seguridad

La válvula de seguridad nos aliviará y protegerá de sobrepresiones volviéndonos a dejar el equipo cerrado después de la descarga. Amplia gama de seguridad de alto rendimiento para aplicaciones estériles para proteger los equipos, proceso y depósitos de sobrepresiones.



-  Desde 0.4 bar hasta 16 bar
-  Hasta 180°C (aptos CIP y SIP)
-  De 3/4" hasta 1 1/2" // DN20 hasta DN40
-  Hasta 3500 Nm³/h gases // 1600 kg/h vapor // 40 m³/h



Válvulas de Blanketing

**ZUERCHER
TECHNIK**
Technology For Professionals

Con las válvulas de blanketing podrá mantener una presión constante de gas inerte dentro del depósito de almacenamiento, para prevenir explosiones o de la oxidación y contaminación del producto.

Reduciendo de una presión de entrada P1 a una presión de salida P2.



-  P1: entre 8 bar y 1 bar // P2: entre 3 mbar y 1.2 bar
-  Hasta 160°C (aptos CIP y SIP)
-  De 1/2" hasta 3" // DN40 hasta DN100



Soluciones teflonadas



En la industria farmacéutica, el politetrafluoroetileno (PTFE) ofrece una amplia gama de soluciones innovadoras y beneficiosas.

1. Elaborados en PTFE:

Soluciones en PTFE, ideales para el uso en equipos de laboratorio y sistemas de procesamiento farmacéutico debido a su resistencia a la corrosión y a una amplia gama de productos químicos. Garantizan la integridad del proceso y la seguridad del producto.



2. Tuberías, válvulas y accesorios en PTFE:

Las líneas de proceso con recubrimiento interno de PTFE son fundamentales en sistemas de tuberías y equipos de almacenamiento en la industria farmacéutica. Los equipos fabricados por LMP FLUORCARBON garantizan una alta resistencia a la corrosión química, compresión y a la temperatura, así como una larga vida útil.



3. Equipos 'TailorMade' de PTFE:

Los equipos con revestimiento interno de PTFE que LMP FLUORCARBON fabrica, son ideales para el almacenamiento donde se requiere resistencia a la corrosión, alta pureza y facilidad de limpieza. El PTFE protege los equipos y garantiza la calidad del producto final.





4. LMP FLUORCARBON:

Propone soluciones personalizadas a sistemas de uniones tanto en acero al carbono como en acero inoxidable, cuando la instalación requiere un sistema eficaz de limpieza que garantice un alto estándar de calidad y fiabilidad.

Estas soluciones en PTFE son solo algunas de las muchas aplicaciones posibles que LMP FLUORCARBON ofrece en el sector farmacéutico. Su versatilidad, resistencia y compatibilidad con los estándares de la industria hacen de LMP un colaborador indispensable para garantizar la eficiencia y la seguridad en sus procesos farmacéuticos.

 Hasta 16 bar

 Desde -10°C hasta 200°C

 De 1/2" hasta 3"// DN40 hasta DN100



Toma de muestras

 BIAR
sampling systems

Válvulas toma muestras certificadas por la FDA para su uso en la industria alimentaria. Para poder controlar el fluido y ver que este cumple con las especificaciones del proceso se deberá poder extraer una pequeña muestra y analizarla garantizando que el sistema no pueda quedar contaminado.

Esta extracción se deberá realizar mediante un toma muestras que cumpla con las normativas específicas actuales.

El diseño del sistema de toma de muestras de BIAR nos permite garantizar que se trata de una operación:

- Segura para el medioambiente.
- Segura para el operario.
- Con garantía de tener una muestra representativa.

Con un diseño sanitario limpio, sin zonas muertas y limpiable mediante CIP/SIP. Además, este sistema es customizable según las necesidades del cliente y está fabricado con materiales como Acero Inoxidable, Hastelloy®, Monel®, incluso con recubrimiento interno de PFA entre otros materiales.



 De 0 a 160 bar

 De -40°C a +400°C

 De 1/2" a 14" // De DN 10 a DN 350



ADCAPure



BIAR 
sampling systems



Farmacéutica,
Biotecnología e
Industria Sanitaria.
Química Fina,
Alimentación y Bebidas.